

# DE TANK

FEBRUARI 1985

ORGAAN VAN DE TWENOT.  
POSTBUS 357  
8000 AJ ZWOLLE

52

VERSCHIJNT 6X PER JAAR

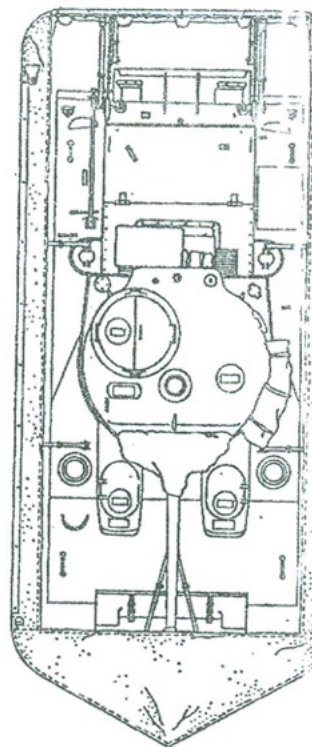
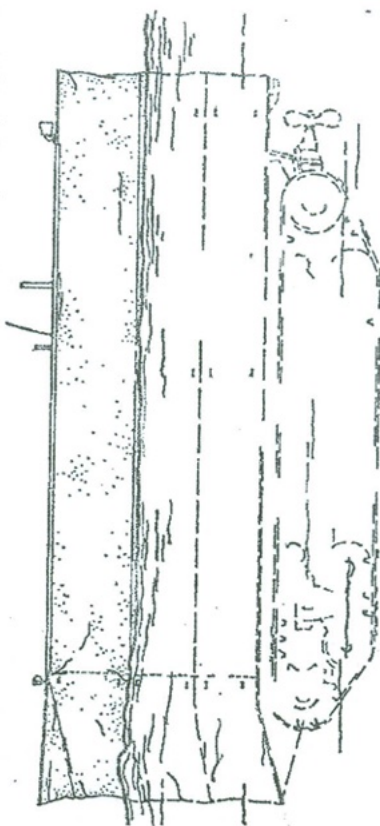
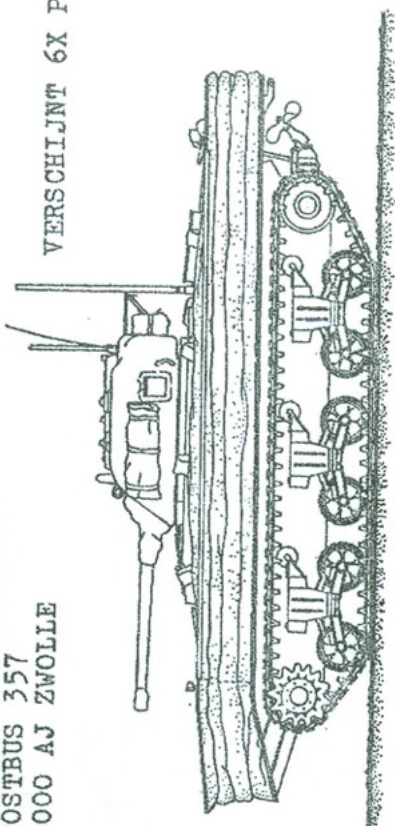

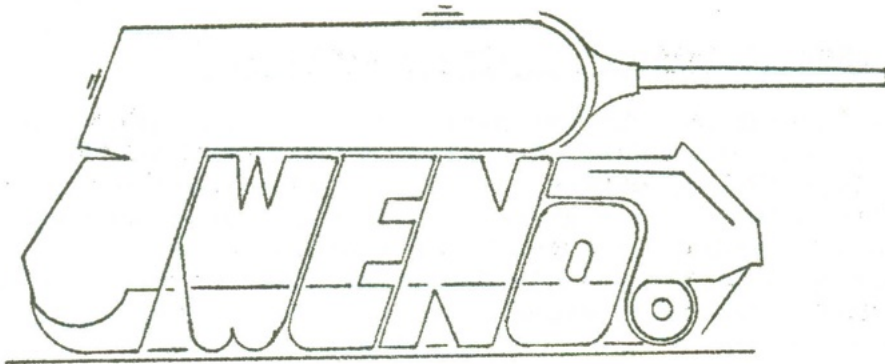

Het geheel of gedeeltelijk overnemen van artikelen en/of tekeningen is zonder uitdrukkelijke schriftelijke toestemming van de redactie niet toegestaan.

<u>Bestuur:</u> Rob Evers	Voorzitter	<u>Secretariaat:</u>
Bert van der Velden	Secretaris	
Joop van der Weerden		<u>Jeugdleden:</u>
Kees Blijleven	Penningmeester	
Ronald Droog		
John Janse	Redactie	<u>Redactie:</u>

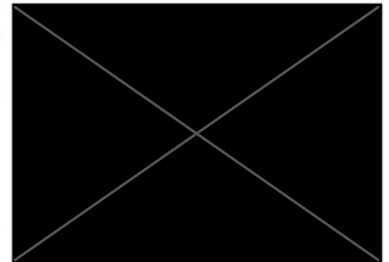

Regiocoördinator Noord-Holland: Jos Visser

Lidmaatschap: Per jaar: Leden : f12,50  
Jeugdleden: f10,00

Giro:

3026112  
tnv TWENOT  
Heiloo

FEBRUARI 1985 nummer 52



Van 21 tot en met 24 maart is er in Utrecht de tweejaarlijkse beurs "TECHNIEK IN VRIJE TIJD". Zoals wij in de vorige Tank meldden. Daar was tevens de dringende oproep om zich te melden door het invullen en OPSTUREN van het enqueteformulier achterin Tank 51. Het resultaat is bedroevend. Er zijn op dit moment VIJF, U leest het goed 5, Five, Cinq, Fünf, Cinque deelnemers die hulp hebben toegezegd. Wat hoor ik? O, U had vergeten het formulier op te sturen, U daar was wat misselijk van alle olieballen en daar iemand wat door vuurwerk verdoofd. Mooi dan zijn we nu al die klappen te boven en vullen wij het formulier even massaal in en sturen dat naar Zwolle zodat de secretaris niet het gevoel krijgt dat hij alles alleen moet doen. Voor Uw bereidwillige medewerking vast mijn hartelijke dank.  
T C T Z I E N S I N U T R E C H T ! ! !

#### DIORAMA FOTOWEDSTRIJD

Heeft U een diorama waarover U nogal tevreden bent maak daar dan eens een foto van en stuur deze op naar de secretaris. Doe dit voor 15 april aanstaande. Van de inzendingen worden de 15 beste foto's uitgezocht en deze zullen op de bijeenkomst van 11 mei a.s. in Veenendaal meedoen aan de verkiezingsronde. Deze verkiezing gebeurt door de leden. De nummers 1 + 2 ontvangen een fraaie geschenkbon. Het enige waaraan de foto moet voldoen is dat het woord "TWENOT" ergens op het diorama te zien moet zijn. De winnende foto's zullen op de fotopagina van Tank 54 in juni 1985 worden afgedrukt. Dus bouwers en fotografen aan de slag.

GROTE BIJEENKOMST TE ZEIST 9 FEBRUARI.

De eerste grote bijeenkomst van het jaar 1985 zal worden gehouden bij de prachtige locatie van Johan Groen te Zeist. De routebeschrijving vindt U in Tank 48 van juni 1984 op pagina 1 en 2. De bijeenkomst begint om 1/2 twee. Denkt U aan wat spulletjes voor de verloting? Ook zijn er nog wat restanten van de verkoop in Veenendaal die we zullen proberen te verkopen. Er zal geen onderwerp worden behandeld maar het bestuur heeft wat anders in gedachten, een soort wedstrijd waaraan een prijsje is verbonden. Kom en zie. Neem wat mee al zijn het vragen.

KLEINE BIJEENKOMST TE HAARLEM 22 FEBRUARI.

Ook in het nieuwe jaar gaan we door met de regioavonden en de volgende is op vrijdag 22 februari ten huize van Jan van Veen, [REDACTED] in Haarlem telefoon [REDACTED]. Een ideale gelegenheid dus voor leden in de omgeving om deze avond te bezoeken. Interessant namelijk omdat Jan veel ervaring heeft met het nagieten van diverse onderdelen in kunsthars en gips. De aanvang is om ongeveer 8 uur en vervoer kan eventueel worden geregeld. Bel dan naar de regioorganisator: JOS VISSER [REDACTED].  
( De routebeschrijving naar Jan van Veen vindt U in Tank 48 van Juni 84)

HET GENIEMUSEUM TE VUGHT 23 FEBRUARI.

De TWENOT organiseert op zaterdag 23 februari een excursie naar het Geniemuseum te Vught. Te zien zullen zijn: diverse genievoertuigen zoals bulldozers kranen e.d. en het geniemuseum waar we een rondleiding zullen krijgen. Eveneens een stukje geschiedenis: Het voormalige concentratiekamp VUGHT was op deze plaats gesitueerd. Aan deze zwarte bladzijde zal eveneens tijd worden besteed.

De aanvang is twee uur en er mag op het voorterrein en in de gebouwen worden gefotografeerd. De rest van het terrein is verboden gebied voor ons, dus houdt U zich aan de gegeven aanwijzingen. (Zie Tank 51 de excursie naar MUNSTER!!) Het is noodzakelijk dat vooraf de namen van de deelnemers bekend zijn. Meldt U zich dus of schriftelijk of telefonisch bij de afdeling excursies [REDACTED].

Dan hoort U tevens het juiste adres. Ten tijde van het maken van "De Tank" was nog niet de officiële toestemming van de Kazernecommandant binnen, dat hoort U eveneens als U belt of schrijft.

LEDENLIJST.

Wij heten welkom: 405-1284 C.A.J. van Hattum

[REDACTED]

406-1284 P. Haring

[REDACTED]

407-1284 A. Roelofse

Wie weet waar deze nieuwkomer woont? Graag even melden bij de secretaris.

Verhuisd: 215-1179 W. de Boo

[REDACTED]

(overdag!!)

## JAARVERSLAG 1984.

In de aanvang van een nieuw jaar past het terug te blikken op het afgelopen jaar. Ook 1984 was een actief jaar, en zo hoort het ook in een levendige vereniging!

### -Bestuursvergaderingen.

Uw bestuur kwam het achterliggende jaar drie maal te IJsselstein bijeen om bijeenkomsten voor te bespreken, om te praten over het 10-jarig bestaan in 1986, over het opkopen van modelbouwdozen en boeken, kortom 1000 en 1 zaken kwamen aan de orde.

### -Grote Bijeenkomsten.

Deze werden dit jaar zéér goed bezocht: de aanwezigheid van 50-60 leden geschiedde meer dan eens!

Veenendaal 7 april: hier kwam de kascommissie in actie en konden we dia's bewonderen over de in 1983 gehouden excursie naar Brussel.

Zeist 7 juli: kritiek kwam op de datum van deze bijeenkomst: die was terecht! De verkoop van modellen liep als een trein!

Veenendaal 20 oktober: op deze laatste grote bijeenkomst van het jaar ging de vergadering accoord met 't gelijk blijven van de contributie in 1985: prima! Opnieuw verliep de verkoop van dozen uitstekend. Veel deelnemers toonden hun modellen en diorama's (waarin een klein land groot kan zijn!), wat resulteerde in de verdeling van fraaie bekertjes. Een bestuurswisseling vond plaats: Hans Buurman ruilde, na gedane dienst (bedankt Hans!) zijn plaats in voor Joop v.d.Weerden. Tenslotte werden dia's vertoond over de excursie naar het 'verre' Munsterlager!

### -Regionale Bijeenkomsten.

Verheugend was het aantal individuele initiatieven om een regionale bijeenkomst te organiseren; het aantal bezoekers was wel niet steeds 'enorm' te noemen, maar de sfeer was er niet minder om. Ze vonden plaats:

24 februari te Heiloo,

3 maart te Sneek,

19 mei te Hoogvliet,

15 juni te Haarlem,

12 oktober te Amsterdam,

10 november te Zeist en

14 december te Alkmaar.

### -Excursie Munsterlager.

Blijft in het geheugen vanwege de lange 'bus-zit', maar natuurlijk vooral om het vele moois dat ter plekke was te zien. Het oor kwam ook aan zijn trekken dankzij de verschijning van 'ein richtiger Deutscher Offizier'

### -IPMS-beurs te Utrecht.

In het najaar konden we een standje bemannen op de IPMS-beurs; daar blijken heel wat mensen ook geïnteresseerd te zijn in militaire voertuigen!

### -Techniek in Vrije Tijd.

Van 21 t/m 24 maart a.s. vindt deze beurs te Utrecht plaats. Heeft u al eens een stand bemand? Uiterst gezellig! Bovendien plesant af en toe eens rond te neuzen op die enorm uitgestrekte beurs!

Opgestart werd dit evenement door het formulier achterin de TANK-51-december '84. U kunt het nog opsturen: als u snel bent!!!!

### -Ledenlijst '84-'85.

Communicatie tussen de leden begint bij het weten van elkaars telefoonnummer en adres; vermelding van de interesse-gegevens draagt hier ook toe bij. Wellicht dat een volgende keer meer leden hun gegevens gaan vermelden!

### -Ledenlijst 1984.

Het aantal leden is blijven stijgen, ondanks de recessie! Per 31 december 1984 zaten we op 225, en dat aantal zagen we nog niet eerder!.

Tenslotte wens ik u allen een plezierig hobby-jaar!

(uw secretaris)

VRAAG EN AANBOD.

De heer B, Verhagen, [REDACTED] is op zoek naar modelsoldaatjes van ca. 7cm grootte, geen Airfix. Het liefste van Tamiya 1/35 van Pz.Kpfw. III.

Jos Visser, [REDACTED] is op zoek naar heel veel informatie en tekeningen over de duitse Nashorn en Hummel, in het bijzonder over de kanonnen die hierbij zijn gebruikt, met nadruk op de 15cm sFH 18 en hij is nog steeds op zoek naar het boekje Anti-tank weapons van WW2 fact files van P. Chamberlain en Terry Gander.

R. Bon, [REDACTED] vraagt documentatie materiaal op video, de Deutsche Wochenschau's 1940-41. Hij biedt aan: documentaires, films, Deutsche Wochenschau eind 1941,42,43 en 1944 op Betamax en VHS Telefoon [REDACTED] voor 18.00uur.

Hans van Bavel, [REDACTED], tel [REDACTED] heeft een hele waslijst:

Military Diorama's, 1:35 Holzmodelbausatz wel gebouwd maar niet geschilderd 5 stuks No's 951,952,955,957 en 965.

Bandai 1:48 gebouwd en gedeeltelijk beschilderd 14 stuks duitse en Amerikaanse voertuigen en tanks met soldaten en wapens.

Te bouwen en nog in de doos Airfix 1:35 3 dozen.

Italerei 1:35 7 dozen

Dioramaaankleding Tamiya 1:35 6 dozen

Dan staan er nog 39 stuks gebouwde tanks en voertuigen in schaal 1:35 van diverse merken.

ADRESSEN VAN ENGELSE BOEKHANDELS.

Joop van der Weerden is in de Kerstvakantie even aan de andere zijde van de Noordzee gaan kijken en heeft wat adressen meegebracht van zaken die op ons hobbygebied nog wat te bieden hebben.

Arms and Armour Press is verhuisd naar 135 Ditton Walk in Cambridge.

De vestiging in Hampstead is gesloten

Een bedrijf dat ook per post verzendt is W.H. HERSANT LTD 228 Archewayroad London North 6 5 AZ .

Eveneens een goed voorziene winkel is Foyles, 113-119 Charingcrossroad in Lon. n

AIRFIX PROBLEMEN.

A.F. van Netburg, [REDACTED], heeft een vervelende ontdekking gedaan. Van zijn broer heeft hij een aantal modellen gekregen die al waren gebouwd schaal 1:76 van Airfix. Het probleem bestaat hierin dat de zilverkleurige tracks waarschijnlijk een weekmaker bevatten.

De loopwielen zijn zachtjes opgelost terwijl de rupsen heel blijven.

De loopwielen vervangen is een heel probleem.

De latere zwarte rupsen hebben dat probleem niet.

Wie weet er een oplossing voor dit probleem? Bel even of schrijf.

Zijn telefoonnummer is [REDACTED].



1



2



3



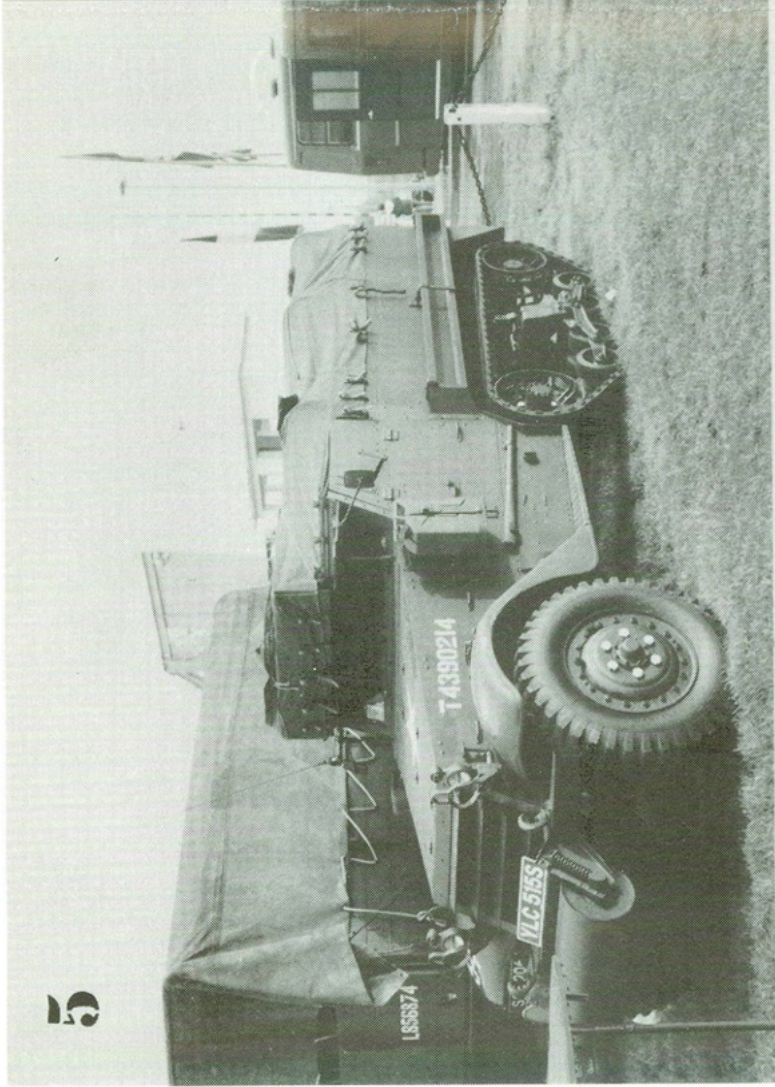

5

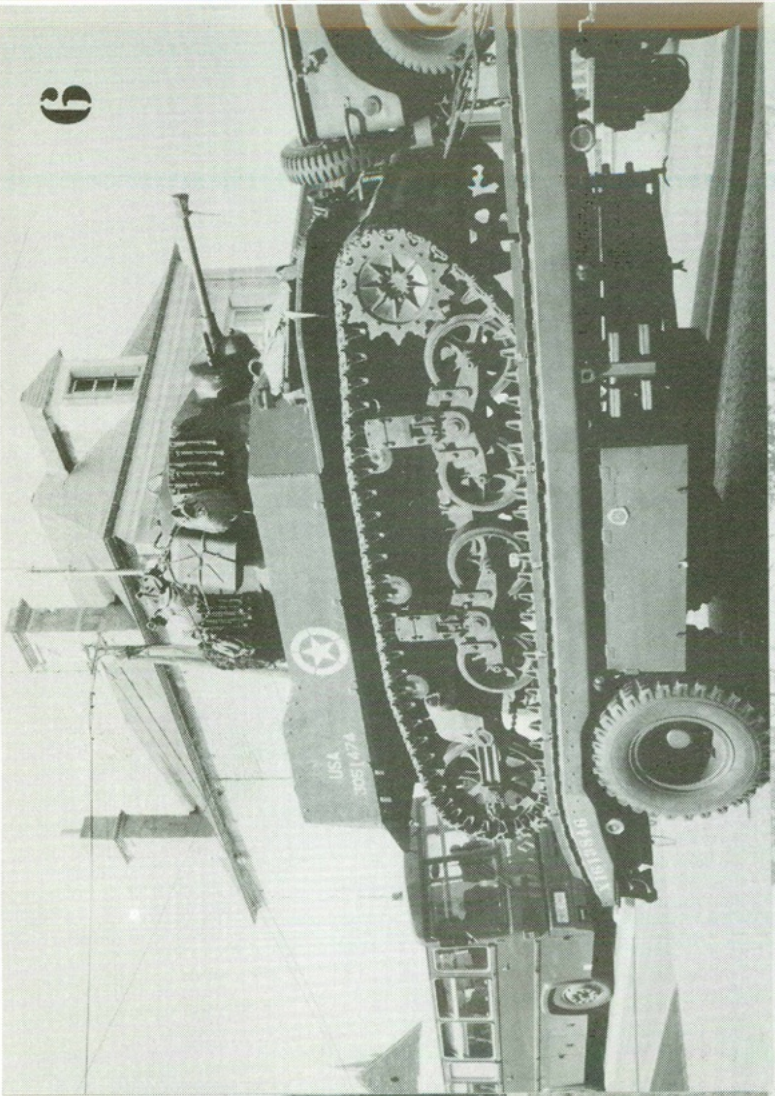

6

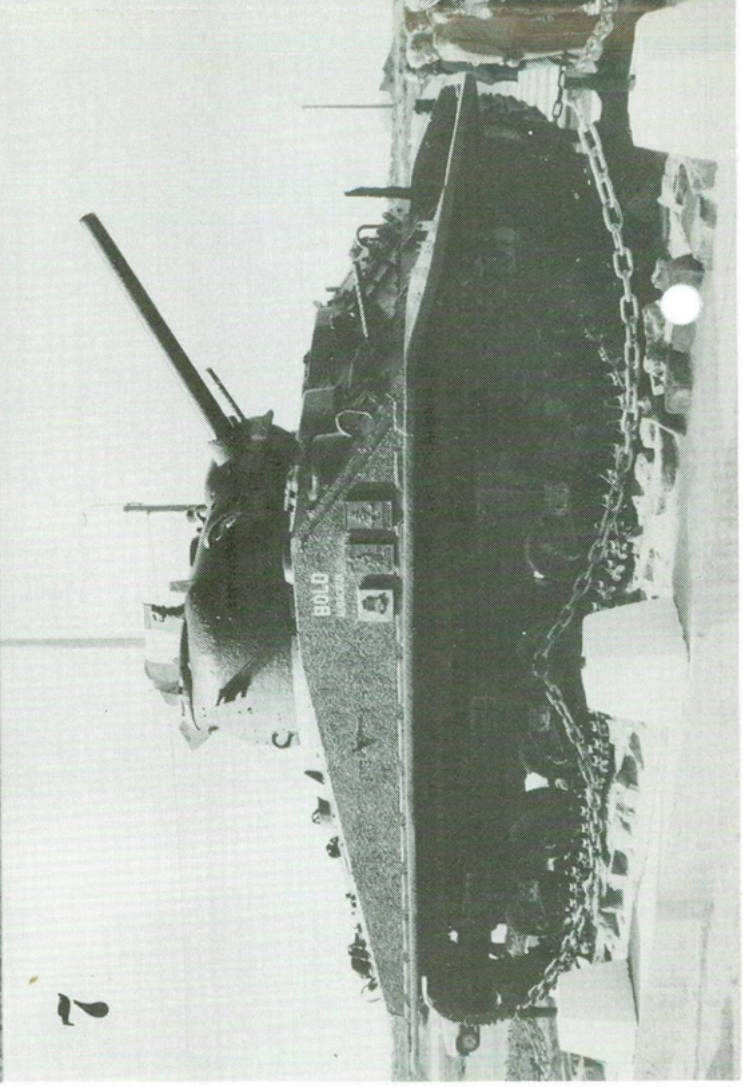

2

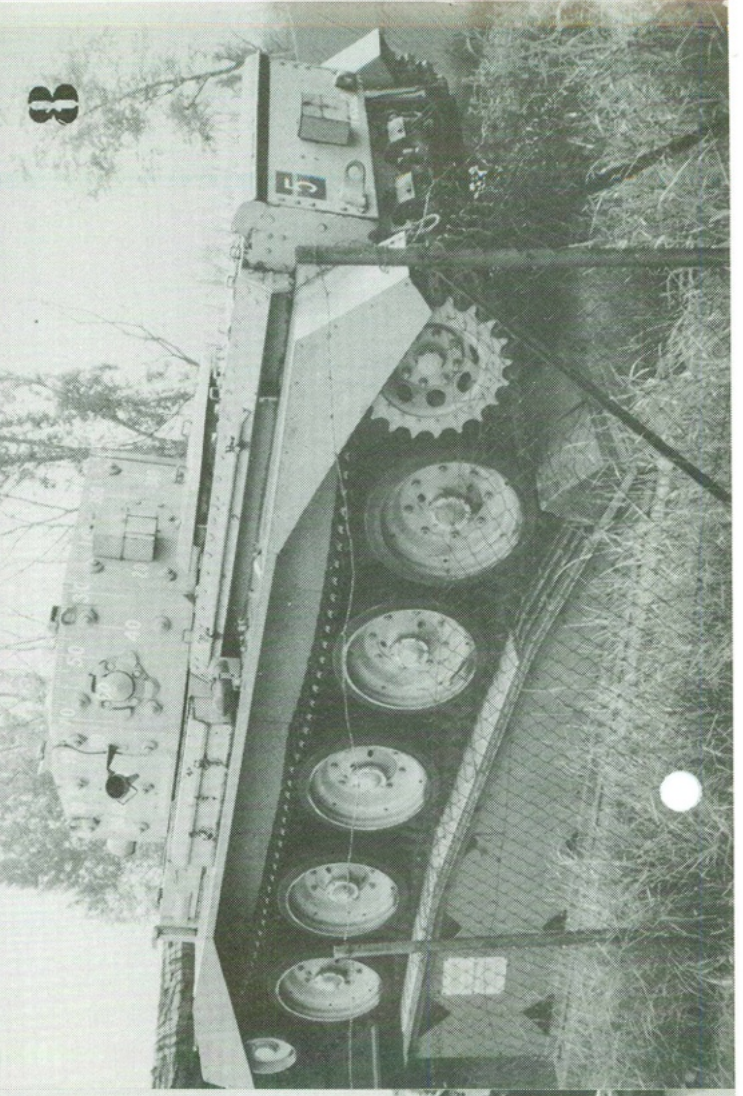

8

De beide fotopagina's zijn een bijdrage van ons lid P. Heizenberg, XXXXXXXXXX  
XXXXXXXXXX. Telefoon XXXXXXXXXX. Hij is in Normandïe geweest tijdens  
de herdenking die daar ter gelegenheid van D-Day werd gehouden.  
Er waren ongeveer 750 voertuigen, maar niet zo erg veel pantservoertuigen.  
De enige rijdende tank die er te zien was was een M-5 uit België.  
Met veel plezier hebben wij deze fotoserie voor U afgedrukt.

FOTO 1: Waarschijnlijk het meest zeldzame pantservoertuig dat tijdens de herdenking was te zien. Op het eerste gezicht een Humber Armoured Car. Uit de bewapening blijkt echter dat dit voertuig een zusje uit Canada is. De officiële benaming is: "Armoured Car, General Motors Mark I Fox I." De toren bewapening bestaat uit een .50 en een .30 machinegeweer, niet zichtbaar maar wel aanwezig is de 104bhp motor van General Motors en de versnellingsbak en andere aandrijvingsonderdelen van GM. Er zijn 200 stuks gebouwd.

FOTO 2: Wat minder zeldzaam, maar bijna nergens in particuliere handen is deze: "Car, Light Reconnaissance, Canadian G.M. Otter I. Van dit voertuig zijn er 1761 stuks gebouwd. De bewapening bestond uit een Bren gun in de toren en een Boys anti-tankgeweer in de romp. Dit voertuig heeft een niet originele voorruit.

FOTO 3: Car, Scout, Ford Mark I, Lynx I. Van dit eveneens in Canada gebouwde voertuig zijn er 3.255 stuks gebouwd. Het voertuig is wel wat overmatig voorzien van aanduidingen. Het ontwerp van dit voertuig was gebaseerd op de scout car van Humber maar door de andere motor die er in Canada werd ingebouwd werd het ontwerp wat gewijzigd. Het was een geliefd voertuig bij verkenningen

FOTO 4: Eveneens een scout car maar nu wat beter in de aanduidingen.

FOTO 5: Een fraai gerestaureerde Halftrack, die volgens het embleem op het linkerspatbord was ingedeeld bij de Gaurds, een gepantserde divisie.

FOTO 6: De enige rijdende tank, een M-5, hier gefotografeerd bij zijn aankomst in Arromanches, 40 jaar geleden kwam hij van de andere kant.

FOTO 7: Naast de jachthaven van Courseulles sur mere staat deze Sherman. Zijn merkwaardige neus heeft hij overgehouden aan de man die hem heeft leren zwemmen, Nicholas Straussler. Aan deze neus zat het canvasscherm waarmee de tank extra drijfvermogen kreeg. Aan de achterzijde zaten twee schroeven die voor de voortstuwning zorgden. De benaming was Tank, Sherman, D.D. en dat D.D. stond niet voor Donald Duck, hoewel hij wel kon zwemmen, maar het stond voor Duplex Drive waarmee werd aangegeven dat de tank op het land door de rupsen werd aangedreven en op het water door de beide schroeven. Na het neerlaten van het scherm op de kust kon de torenbewapening worden gebruikt maar niet de boegmitrailleur, omdat het scherm in de weg zat.

FOTO 8: Centaur IV, "VIDETTE" Deze tank staat opgesteld bij de "Pegasus Bridge" Deze tank is door Leyland gebouwd onder WD nummer T 185102. Hij is in 1975 in de omgeving van Hermanville geborgen en gerestaureerd door 60 Station Workshop REME. Hij behoorde aan de Royal Marines Support Group, deze formatie bestaande uit 80 Centaurs en 20 Shermantanks was bedoeld als vuursteun vanuit de landingsvaartuigen, vandaar de gradenverdeling op de toren. Zij werden echter aan land gezet om ook verder landinwaarts hun steun te geven. Deze Centaur staat op een halve brug van een Valentine bruglegger.



Bouwbeschrijving;

Betreft: PUMA heavy armoured car Sd.Kfz. 234/2 schaal I/35 van Italeri no 202

De bouwdoos bevat: een Sd.Kfz. 234/2 de uitvoering met de gesloten koepel met het 50mm kanon.

Geschikt voor: , gevorderden en specialisten.

Winkelprijs ± 13,50.

Nieuw model: Nee

Verschilende versies: zo uit de doos niet, maar het model beschikt over een interieur, en het dak van de romp waar de koepel op rust is los.

Het model roept als het ware om omgebouwd te worden.

Bouwbeschrijving: duidelijk, nummering van de onderdelen in bouw volgorde.

Gelijkenis: zeer goed.

Schaalnauwkeurigheid: zeer goed.

Passing van de onderdelen: goed.

Detailering: zeer goed.

Vereiste aanpassing: voor het model zo uit de doos, een paraplu antenne op het achtergedeelte van het voertuig.

Transfers: 11 TH Com 2 Armoered Recon Btn 2nd panser Div in Normandy juni 1944, plus een onbekende eenh.

Plaats transfers is goed, op één na n.l. het transfer met de tech gegevens van het voertuig moet meer naar de voorkant van het voertuig worden aangebracht ± 1,4cm van de achterkant van het hoogste gedeelte van de romp af.

Schilderinstructie: voor de beide uitvoeringen goed.

Voor de kleuren zand geel en donker groen moet men lezen; HP 1 German Overall Sand en HP 3 German Camouflage Medium Green bijde van Humbrol.

Opmerking bij de bouw: opletten of onderdeel 31 goed op zijn plaats zit, anders komt de bovenhalf van de romp niet goed op zijn plaats. Bij het kanon de lijnnaat voorzichtig wegslijpen (onderdelen 75, 76, 84 en 85)

Ombouw: het model is zeer geschikt voor ombouw, Italeri levert een goed basis interieur bij, dat wel hier en daar moet worden verbeterd (gaspandalen, instrumenten en opbergrekken enz) Men kan uitgaande van deze doos de uitvoeringen Sd.Kfz. 234/3, en Sd.Kfz. 234/1 maken.

Een stuk moeilijker word de uitvoering van de Sd.Kfz. 234/4 maar het is te doen voor specialisten.

Technische gegevens: Tatra diesel motor, max snelh 90km/u verbruik op straat 40liter /per 100km op terein 60liter/per 100km bereik 900km (straat), 600km (terrein), tankinhoud 360 liter, Hoogte 2380mm (Sd.Kfz.234/2) gewicht 11700kg, pantsering front 30mm, bemanning 4 man, bewapening 50mm kanon - mg.

Beoordelaar J.G.Adema. juni 1980.

Literatuur: German Armoured Cars of WW II John Milsom and P. Chamberlain van Arms en Armour Press.

D-Day to Berlin, Terence Wise (kleur afb) Arms en armour Press.

Encyclopedia of German Tank of WW II P. Chamberlain van Arms en Armour Press.

Strassen Panzer (the German Scout Cars), Walter J. Spielberger Armor series nr 5 van Aero Publishers Inc.

No 1 german armoured car (The Tank Magazine) Sensha Magazine Co Ltd Japan.

Koku fans Special van 1977.

### Bruikbare Historex onderdelen.

De meeste van ons hebben wel eens van de firma Historex gehoord, en brengen die naam veelal in verband met soldatenfiguren uit de Napoleontische tijd. U weet wel, dat kleine drifkikkertje, op Corsica geboren, later de veroveraar van grote delen van Europa en in ballingschap gestorven op St Helena. Toch zag dit zelfde drifkikkertje kans, met een schijnbaar ongeregeld leger goed gedrilde en van kadaverdiscipline doortrokken legers, zoals het Oostenrijkse en het Pruisische, flinke klappen toe te brengen. Maar ook hij moest eens zijn meerdere erkennen en dat gebeurde dan ook tijdens de bekende slag bij Waterloo op 18 Juni 1815. Daar werden de Fransen door een Engels-Hollandse legermacht, en door toedoen van de Pruischen onder bevel van Blucher, verslagen. De Pruisen waren nota bene door Napoleon op 16 Juni bij Fleurus-Ligny nog verslagen, maar door versterkingen in de vorm van het korps Von Ziethen namen zij weer aan de strijd deel en hielpen het lot van Europa te veranderen. De rest is algemeen bekend, Napoleon vluchtte naar Parijs alwaar hij op 2 Juli afstand deed van de troon en na verbanning op St Helena stierf op 5 Mei 1821. Maar genoeg over de kopstukken, ik wou mij nu beperken tot de gewone soldaat, om het even van welke kant. De soldaat gebruikte en gebruikt nog, allerlei dingen om zijn bestaan van een beetje comfort te voorzien, b.v. in wintertijd gevonden of in beslag genomen kleding en andere gebruiksvoorwerpen (fietsen). Hij vond/veroverde ook wel eens een huis met een wijnkelder en confisqueerde/roofde dan de inhoud van deze kelder voor zich en zijn kameraden. Zijn superieuren richtte het stafkwartier in in een verlaten herenhuis dat toevallig(?) beschikte op geriefelijke badkamers en even geriefelijk meubilair. Kortom, teveel voorbeelden om op te noemen, zelfs een soldaat ten velde kan in een diorama gezet worden met gewone burgerlijke dingen zoals een kruis langs de weg, een waterpomp een kruiwagen met een gewonde medestrijder. Er zijn zoveel dingen uit de Historex serie die men ook gebruiken kan in meer moderner strijdtonelen of tafelen tijdens gevechtspauzes. Voorbeelden? Nou wat dacht u van flessen, potten en pannen, kookketels, bestek en welke soldaat wil af en toe eens een pijp opsteken? U ziet het, Historex heeft een schat aan bruikbare onderdelen. Geïntereiseerd? Koop dan een catalogus voor £1.25 + portokosten bij het onderstaand adres. In Nederland zijn voor zover ik weet geen winkeliers die deze onderdelen verkopen, dus schrijf naar Dover en koop een catalogus waarin alle onderdelen staan afgebeeld en met nummer voorzien. Tevens heeft dit adres nog het merk Armour accessories te koop, dit zijn setjes wapens, jerrycans, gereedschappen en persoonlijke uitrustingsstukken zoals, veldflessen pistoolholsters munietassen etc.etc. Ik geloof dat dit spul ook in Nederland te koop was, maar waar in den lande? Ik weet het niet. Rest mij nog te vertellen dat de Historex onderdelen schaal 1:32 zijn en de Armour Accessories 1:35, doch bijde zijn voor ons 1:35 bouwers te gebruiken. Tot slot nog even dit, als u naar Dover schrijft voor informatie **ALTYD** een internationale antwoordcoupon bijsluiten, u krijgt anders

Geen antwoord terug.

Het adres in Engeland voor de Historex onderdelen is:

Historex Agents  
3 Castle street  
Dover  
Kent CT16 1QJ  
England.

Jan Verhulst

DODGE WC 59-61 Light maintenance and installation.

Met het beschikbaar komen van de Italeri-doos van de Dodge-Beep, zijn enkele aardige ombouw-mogelijkheden binnen het bereik gekomen. En niet alleen binnen het bereik van ervaren bouwers, ook de bouwers (en bouwertjes) die "het nog niet zo in de vingers hebben" kunnen naar mijn idee met deze ombouw-mogelijkheden goed uit de voeten.

De Dodge WC 59 (zonder winch) en WC 61 (met winch) werden vooral gebruikt door het U.S. Signal Corps bij het aanleggen en onderhouden van telefoonverbindingen en bij lichte onderhoudswerkzaamheden.

Het chassis en het voorste gedeelte van de carrosserie (motorkap en cabine) kunnen volgens de bouwhandleiding gebouwd worden, met dien verstande dat het wellicht het makkelijkst is om het chassis nu meteen al door te zagen op de plaats welke blijkt uit de tekening. De benedenrand van de cabine moet worden gewijzigd zoals aangegeven bij de nieuw te maken onderdelen -6- en -7- De plaats van het reservewiel is achter de stoel van de bestuurder.

Alle nieuwe onderdelen zijn te maken van plastic plaat, in dikte variërend van 0,5 tot 1 mm. De deuren op de achterkant kunnen worden ingekrast, of uitgesneden en vervolgens worden ingelijmd of ze kunnen uit 0,2 mm plaat worden gesneden en vervolgens worden opgelijmd. De laadbak kan open worden gelaten en worden ingericht (met de gereedschapsset), hij kan ook worden afgedekt met papieren zakdoek of keukenrol (wat zich met vloeibare lijm uitstekend op plastic laat lijmen) dat vervolgens stevig wordt gemaakt met verdikte lijm. Daarna moet het model nog worden aangekleed met een ladder (b.v. uit de uitkijktoren) en een aantal benzineblikken, gereedschap, buizen of palen e.d.

Veel plezier en succes!

N.B. I: Lijm kun je kopen in tubes, of vloeibaar, in de bekende flesjes (UHU etc). Ik lijm zelf al jaren met Verdunner, (diluant) van BISON, en dat gaat uitstekend. Een fles met 250 ml. kost f 3,65 en daar zit méér in dan in wel 10 flesjes UHU. Ik vul mijn oude UHU-flesje iedere keer weer bij uit deze grote fles. Met het geld dat je op deze manier uitspaart, kun je deze Dodge makkelijk kopen!

II: Een goed hulpmiddel voor het dichtsmieren van kieren en gaatjes, of voor het verstevigen van tere verbindingen, of voor nog veel meer dingen, is vloeibare lijm waarin wat afval-plastic is opgelost. Je kunt het, door meer lijm of meer plastic toe te voegen, net zo dik maken als nodig is. Het laat zich, na voldoende uitharding, net zo bewerken als het andere plastic.

Kees Blijleven.

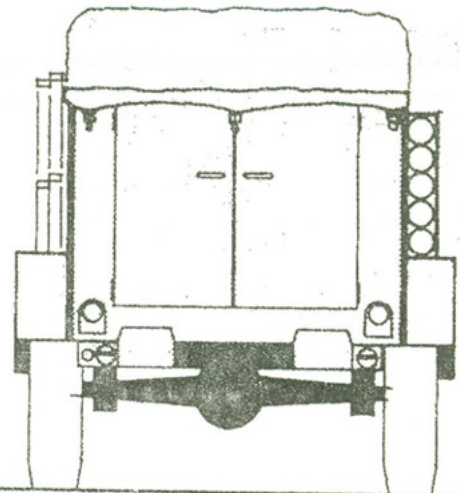
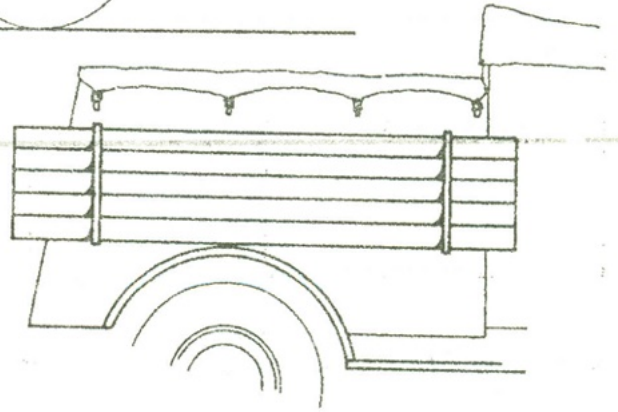
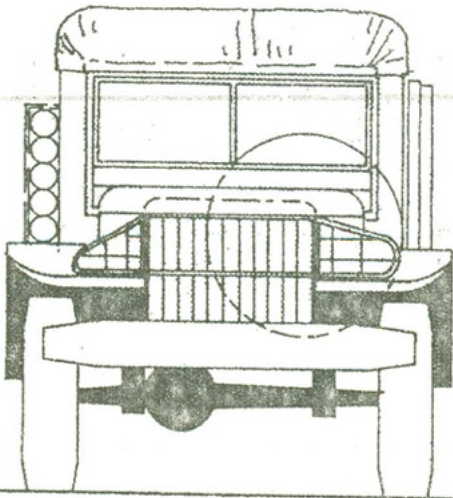
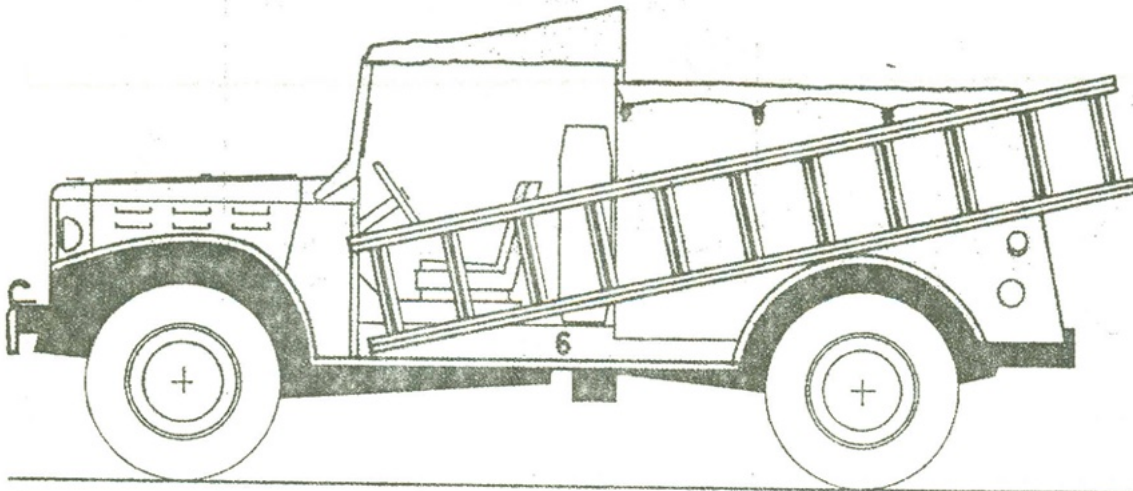

D O D G E

W C - 59 - 61

Van de Dodge WC-59 zijn in het totaal 607 stuks gebouwd. De Dodge Wc-61 had een opbouw over de volle breedte van de Beep en de ladders werden vervoerd op steunen die op het dak waren bevestigd.

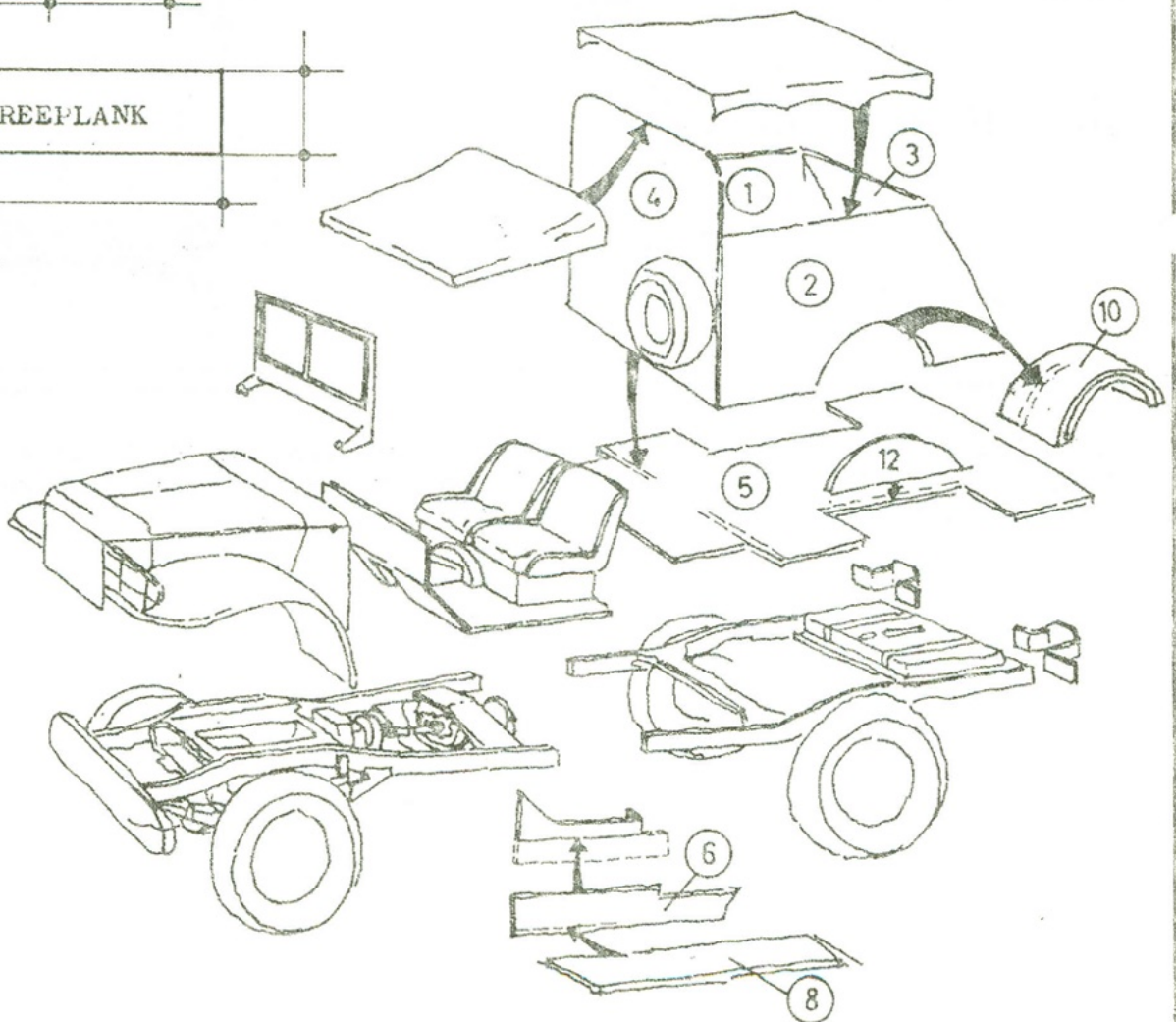
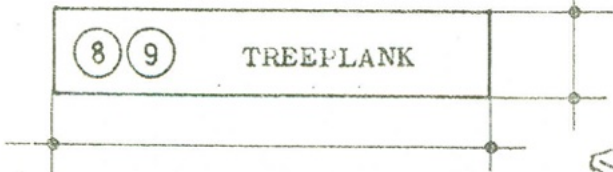
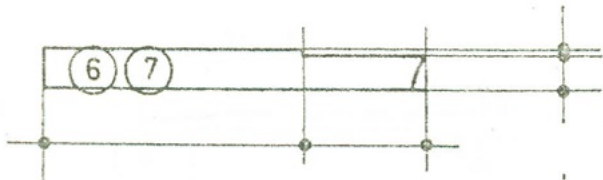
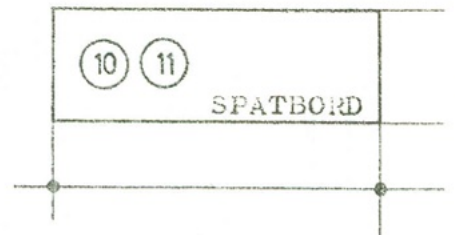
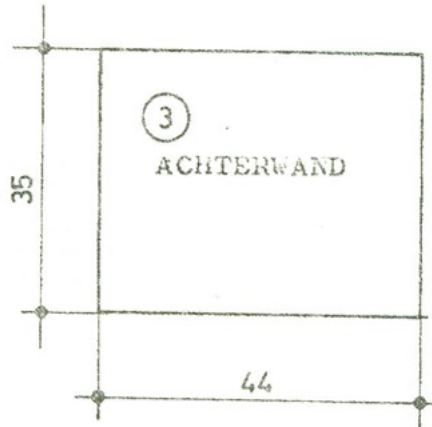
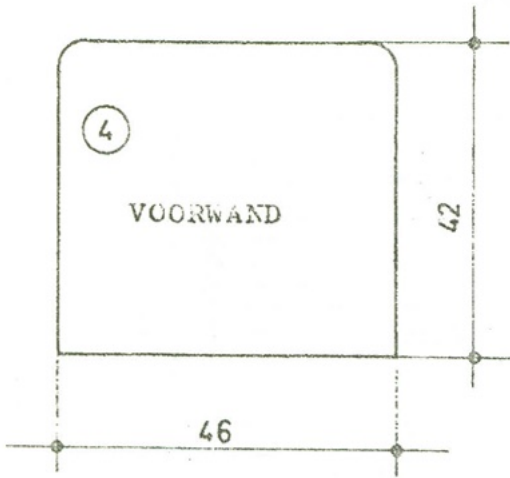
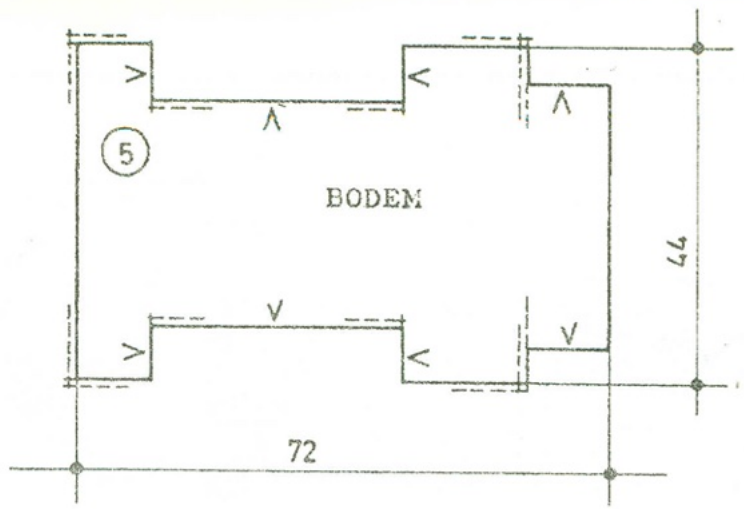
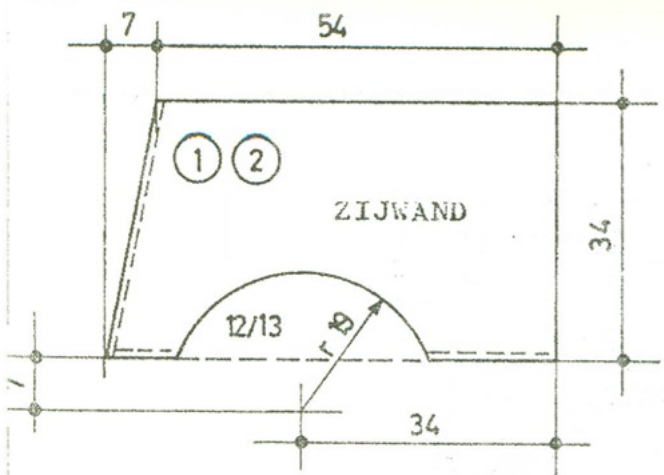

Dat het bouwen van een model nog niet zo eenvoudig is, is iets dat we allemaal weten. Maar als je het dan zo bouwt dat je er een prijs mee wint, is zeer zeker wat anders en als er dan nog geen bouwdoos van bestaat is er toch een goede prestatie geleverd. Hieronder volgt het verslag van Jos Visser, de winnaar van de wisselbeker 1984, met excuses voor de verlate plaatsing.

IETS OVER DE CHAR B1 bis.

De tank, die in de eerste oorlogsdagen van 1940 en ook in de jaren daarvoor de meeste indruk wakte was ongetwijfeld de franse Char B. Zelfs de Duitsers gingen graag op de kiek voor propagandadoeleinden bij deze 32ton zware kolossen.

Voor mij was het dan ook een geliefd model, dat ik zeker in mijn verzameling wilde hebben. Maar helaas is dit model in schaal 1:35 nog niet voorhanden. Waarvoor Heller dit heeft verzuimd mag Joost weten, voor dit model zijn zeker afnemers te vinden. Daardoor kwam bij mij het idee op om dit model dan toch maar zelf te bouwen.

Eerst even wat geschiedenis: Doordat de duitse militaire macht in de 30er jaren steeds sterker werd, kwam er in Frankrijk de roep om zich verder te bewapenen. Deze roep werd nog versterkt door het Rijnland-conflict.

Het reeds gestarte nieuwbouwplan werd versneld voortgezet.

So had men in mei 1940 toch nog de beschikking over 3438 tanks, Duitsland kon daartegenover slechts 2416 tanks stellen, waarvan 278 stuks Pzkw IV plus nog eens de 534 Renault FT tanks uit de eerste wereldoorlog die voor minder belangrijke taken werd gebruikt zoals vliegveldbewaking e.d.

Ook waren de Franse tanks veel beter bepantserd, b.v. de 1600 R35 en H35 hadden al maximaal 40mm, nog altijd het dubbele van de Pzkw IV.

De grote fout aan franse zijde was echter dat men de tank ondergeschikt had gemaakt aan de infanterie, pas na de Poolse veldtocht van het duitse Panzerleger werd er haast gemaakt met losstaande pantserdivisies. (D.C.R.)

Ook waren de franse tanks onderbemand en hadden de meesten ook geen radio aan boord.

De Char B1 (35 stuks) die werd opgevolgd door de Char B1 bis (365 stuks) had slechts 4 bemanningsleden, 3 hiervan hadden een druk bestaan op dit ingewikkelde gevaarte. De bestuurder, die links naast het 75mm kanon zat moest dit tevens bedienen evenals de daarweer naast geplaatste mitrailleur. Het kanon dat was uitgerust met een compressor om de schadelijke rookgassen uitteblazen, moest in stelling worden gebracht door de gehele tank in de lijn van het doelwit te brengen.

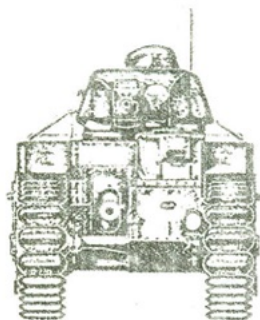

char B 1 bis

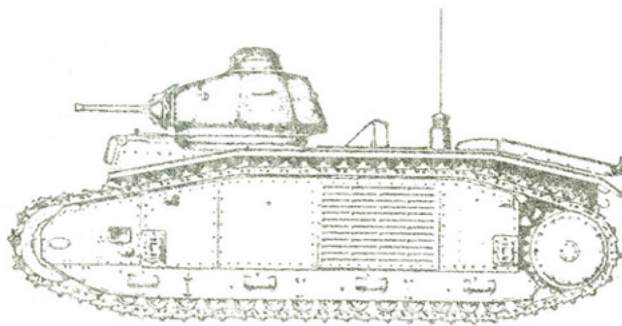

char Renault B 1 bis

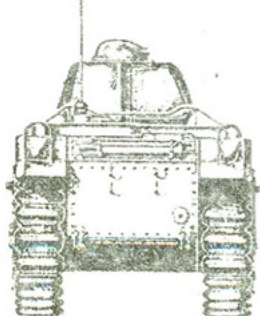

char B 1 bis

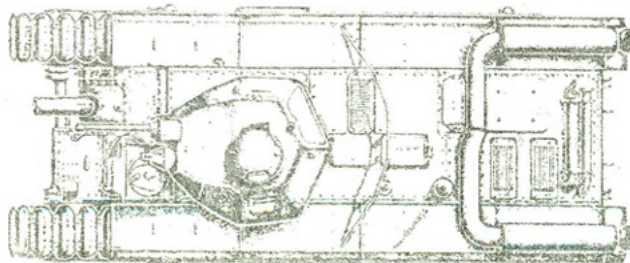

De lader, die tot taak had om de beide kanonnen en de beide mitrailleurs te laden zal het tijdens gevechtsacties ook niet gemakkelijk hebben gehad en de commandant moest naast het leiding geven aan zijn mensen ook nog het 47mm kanon in de toren bedienen evenals de mitrailleur in de toren.

Het vierde bemanningslid was er echter alleen voor de radioinstallatie.

De Char B was een moeilijke machine om te bedienen en de meeste bemanningen waren door de korte training dan ook niet voldoende geoefend, maar het blijft een feit dat de Char B, die met veel nieuwe technische dingen was uitgerust, een ,voorzijn tijd, zeer geraffineerde tank was.

Om hiervan een goed model te maken, in de juiste schaal, is natuurlijk een uitdaging.

De beste weg, en dit geldt ook voor andere modellen die men zelf wil bouwen, is eerst het zoeken naar veel tekeningen, liefst van alle aanzichten, en vooral zoveel mogelijk fotomateriaal te bemachtigen.

Ook is het wel handig om de onderdelen die men nodig heeft, in mijn geval was dat de toren van een Somua 35 van Heller, die met enkele wijzigingen bruikbaar was, bij elkaar te krijgen. Daarna pakken wij de dingen die het moeilijkste lijken het eerste aan. Lukt dit namelijk niet dan kan je in het begin afhaken en is het niet nodig om een half afgemaakt model met veel verdriet in de prullebak te dumpen, want dat is zonde van de tijd.

Na een eerste blik op de Char B zien we al gauw dat de tracks een harde noot om te kraken zullen worden want er is geen enkele andere soort tank met deze platvoeten. Zelf maken wordt dus het devies.

Door middel van een stukje metalen pijp, op maat wat platgeslagen en scherp gevild aan de buitenkant (figuur 1) kon ik uit plasticplaat de vlakke plaatjes uitslaan.

Van koperplaat kon een mal en een contramal maken (figuur 2). Door hiertussen iedere keer een plaatje te leggen en met een tang aan te klemmen,

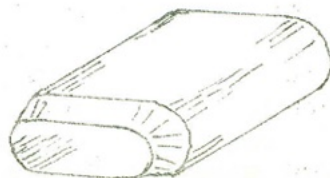

fig 1

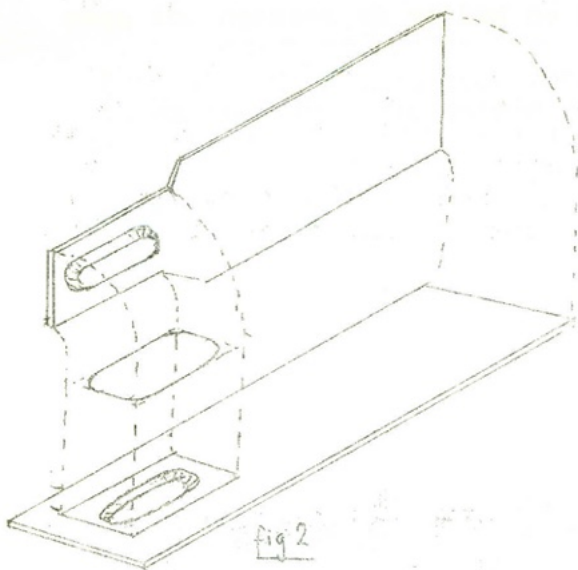

fig 2

dan boven een gasvlam de zaak te verhitten en onder de kraan af te koelen, kreeg ik de juiste vorm voor de 130 loopvlakplaten die de Char B1 nodig heeft.

Op dezelfde manier als die van de tracks heb ik ook de 128 stuks 1mm dikke ronde plaatjes gestansd voor

het maken van de wielen. Met een aan de buitenkant scherp gevild rond pijpje ging dit vrij goed (fig 3) Door het pijpje aan de achterzijde wat uit te boren kwamen de rondjes ook gemakkelijk weer los uit het pijpje. Voor de 32 dubbele loopwielstellen, 16 stuks links en 16 stuks rechts (figuur 4), lijmde ik telkens twee schijfjes op elkaar voor een wiel, door twee paar met een asje te verbinden verkreeg ik het juiste loopwielstel. De dubbele geleideketting maakte ik van een Tamiyastrip (2X2mm). Door deze op een mal te buigen en ze te voorzien van de benodigde 780 gaatjes verkreeg ik een goed gelijkende track.

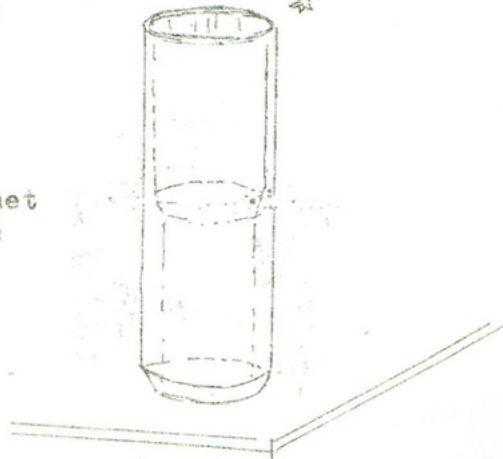
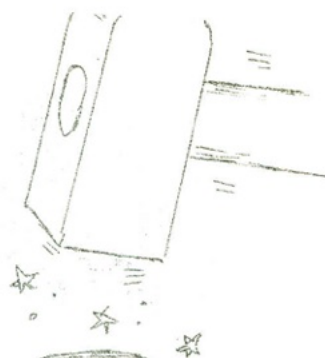

fig 3

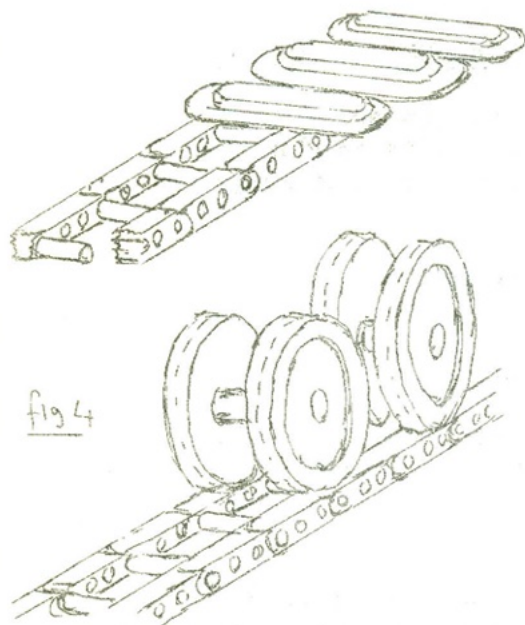

fig 4

Door middel van een steekpasser, waar aan een zijde een snijvlak is gevijld kan men heel goed uit plastic plaat schijven snijden. (figuur 5) Door meerdere van deze schijven opelkaar te lijmen in de diverse benodigde diameters en diktes kan men wielen maken zoveel als men wil. Op deze manier heb ik dan ook het spanwiel en het aandrijfwiel gemaakt.

De tanden van het aandrijfwiel krijg je simpelweg door het uitvijlen met een ronde vijl. Verder bestaat de Char B1 uit rechte, verticaal of schuin geplaatste platen. Met plasticplaat van verschillende diktes kan je je dan ook helemaal uitleven. Het is ongelooflijk wat je hiermee, en met een beetje durf allemaal van kan maken, mooie dunne spatborden bijvoorbeeld en van strips weer mooie roosters en antennes. Het laatste moeilijke punt was alleen nog de klinknagels waarvan ik er 742 nodig had om de Char B1 compleet te maken.

Door middel van reststukjes uit de onderdelenloos waar ze nog opzitten heb ik ze bijelkaar gekregen. En hoe dan? Afsnijden met een mes, oppikken met een speld (jammer daar schiet er alweer een weg, zoeken heeft geen zin.) en op de juiste plaats oplijmen. Het heeft mij een half jaar gekost om dit model van de Char B1 te maken en ban dan ook trots dat ik hiervoor de wisselbeker een jaar mag houden.

Jos Visser.

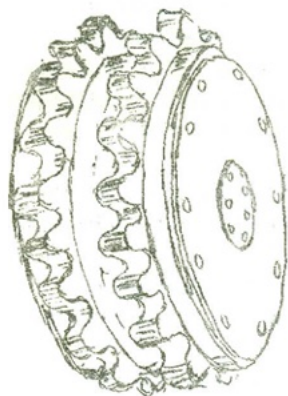
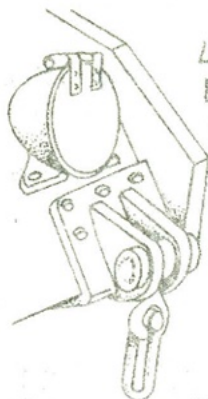

fig 6



LAMP MET BESCHERMKAP EN TREKROEG

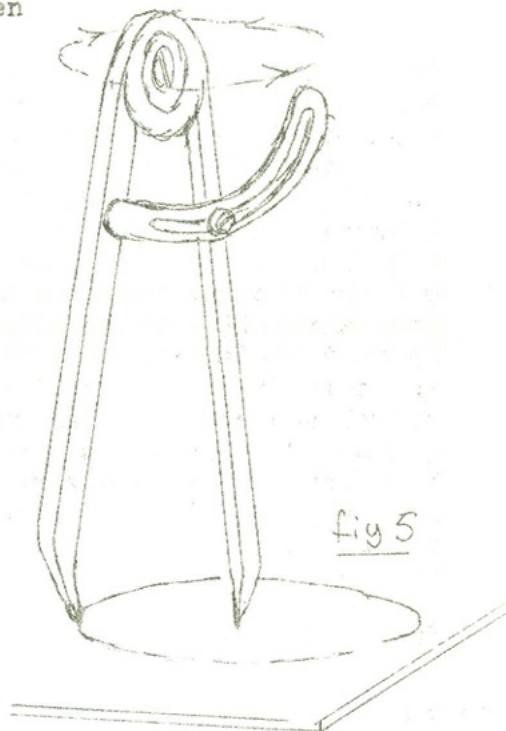
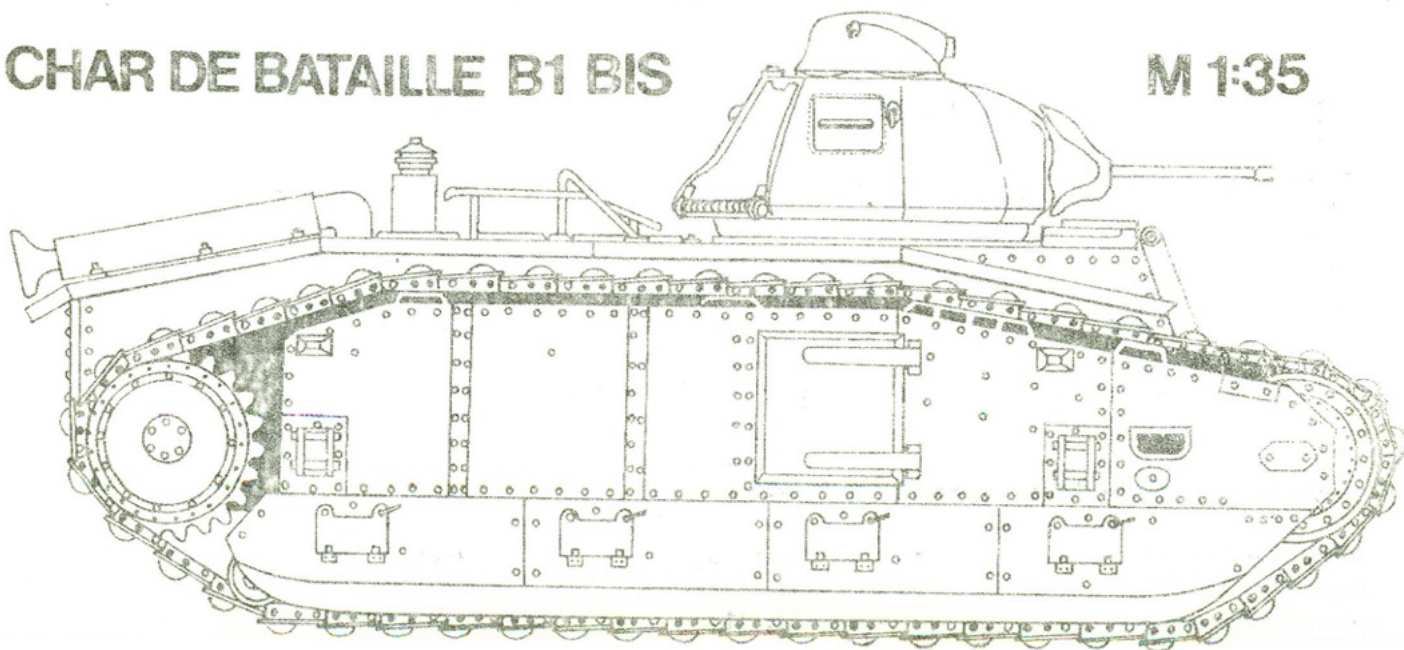

fig 5

# CHAR DE BATAILLE B1 BIS

M 1:35





NIEUWS UIT DE MODELBOUWHOEK.

ALARM!      ALARM!      ALARM!      ALARM!      ALARM!      ALARM!      ALARM!

Als een dief in de nacht heeft het rode potlood weer toegeslagen!  
In de militaire gelederen, (toch de laatste tijd al een stiefkindje)  
zijn weer gaten geslagen en daar zijn dan toch weer diverse belangrijke  
modellen bij.

Verdwenen zijn van Tamiya: no 3518 Daimler Scout Car  
3531 German Artillery Troops  
3539 M3 Lee !!!!  
3541 M3 Grand !!!!  
3603 German Goulashkanone  
Van Italeri 206 M7 Priest  
207 PzKpfw I Befehlsausf.  
222 PzKpfw Ib  
221 Opel Maultier !!!!  
305 USSR M42 AT Gun

De nieuwe modellen zijn van Italeri 1:35 Leopard II  
German Paratroopers (3 fig)  
German Infantry (3 fig)  
1:24 Opel Blitz  
Willy's Jeep

Van Tamiya is op dit moment nog geen nieuws bekend. Van François Verlinden  
zijn er weer nieuwe artikelen bijgekomen: Na het geëtste prikkeldraad  
zijn er diverse hekwerkjes. Verder zijn er nieuwe huisruïnes, duitse en fran  
se commercial signs, US-army-decals, stencilnummers stars WWII en modern.  
Ook zijn er aircraftstencils US en figuren in wit metaal, US en Israeli  
Tankcrew en tankcommander plus 6 verschillende losse hoofden. De figuren  
zijn aan de hand van Roger Saunders en zijn erg goed maar niet goedkoop.  
Ook van Aipress Vacuform is er nieuws w.o. Hanomag SS100 schwere Radschlep  
per, Krupp L3H-143 in 3 varianten, Henschel 33 D2 vrachtwagen, Fiat Dovunque  
35 in 2 varianten, USSR BA10, DAF M39 !!!!, DUKW 2,5ton Amphibian Truck en  
en SdKfz 251 met Renaulttoren.

Vervolgens een VacuForm ombouw 1:32 van de Matchbox Citroën Traction in de  
4-deurs Berline IIB uitvoering 1938 die op alle fronten van WWII is gebruikt  
De ombouw is van een zekere PERRY?

Zo, nu de jacht op de verdwenen modellen en maar wachten wat de toekomst  
brengt. Er zitten nog leuke dingen in het vat maar dat hoop ik U in Utrecht  
te tonen op de beurs Techniek en Vrije Tijd.

Met hartelijke groeten:RON PERRY.

(P.S. de stand van Ron Perry staat naast die van de TWENOT)

LAATSTE NIEUWS !!!!! VOOR DE EXCURSIE OP 23 FEBR.a.s.NAAR VUGHT IS  
OFFICIEEL TOESTEMMING VERLEEND EN GAAT DUS DOOR!!!!!! (zie pag.2).

INHOUDSOPGAVE.

Techniek in vrije tijd	Pag 1
Diorama Fotowedstrijd	Pag 1
Bijeenkomsten	Pag 2
Geniemuseum	Pag 2
Ledenlijst	Pag 2
Jaarverslag 1984	Pag 3 (secretaris)
Vraag en Aanbod	Pag 4
Engelse boekhandels	pag 4 (J van der Weerden)
Airfix problemen	pag 4 (A.F. van Netburg)
Fotopagina's	pag 5,6,7 (P. Heizenberg)
Bouwbeschrijving Puma SdKfz 234/2	pag 8 (J.G. Adema)
Historex	pag 9 (J.Verhulst)
Dodge WC 59-61	pag 10,11 en 12 (K. Blijleven)
Char B1 bis	pag 13, 14,15
Inhoudsopgave	pag 16